

# Sistema de Remediación

## DE FONDOS MARINOS

para prevenir y recuperar  
concesiones anaeróbicas.

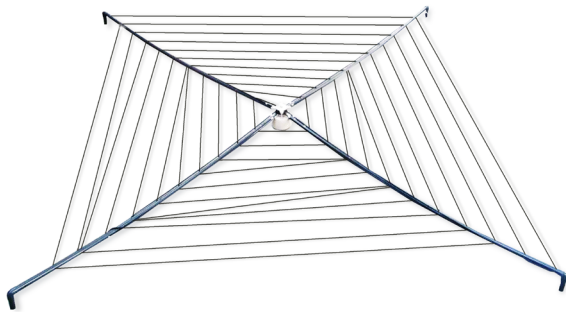

Sistemas adaptables a espacios y requerimientos.

### Datos Técnicos

Caudal nominal	180 - 220 lpm*
Rango operativo	1 - 9 bar (15 - 130 psi)
Tamaño burbuja	(90 - 250) $\mu$ m
Superficie del difusor	4m x 4m

\* Equipo estándar | GOX oxígeno gaseoso (15°C. 1 atm).

» Oxigenación e irrigación de agua rica en oxígeno, mediante pulsos ajustables según la estrategia y condiciones de la concesión.

» Funcionamiento automático, sin necesidad de operadores.

» Capacidad de operación simultánea al ciclo de cultivo.

» Sistema pasivo, sin energía convencional.

» Monitoreo remoto del oxígeno disuelto en el fondo marino.

» No genera resuspensión.

» Sistema autorizado por la RES Ex. N° 1141-2022

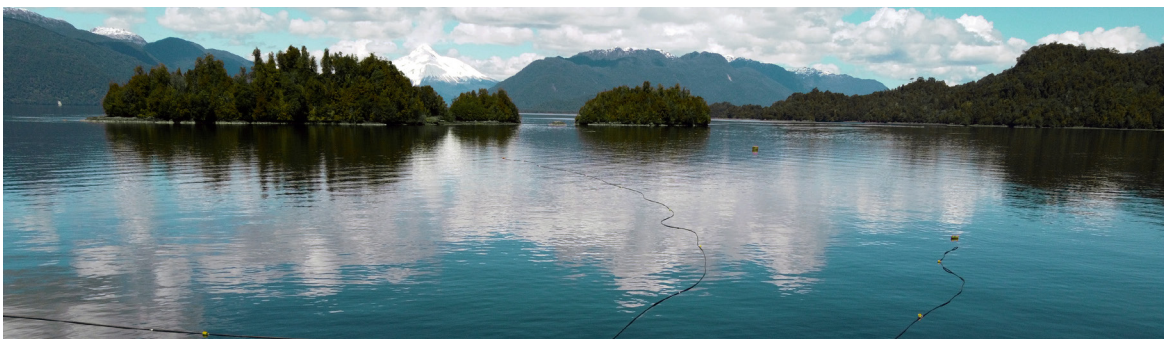





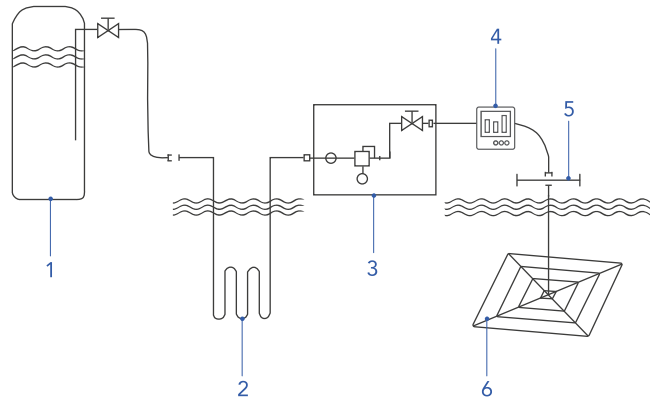

## Esquema del sistema de oxigenación para fondos marinos

- 1 Oxígeno líquido
- 2 Vaporizador sumergido
- 3 Regulación presión
- 4 Control de flujo y automatización
- 5 Red de distribución
- 6 Difusor fondo marino



## Esquemas de instalación

-  Oxígeno líquido
-  Sensor de oxígeno disuelto
-  Matriz de oxígeno
-  Difusor fondo marino
-  Control de flujo y automatización

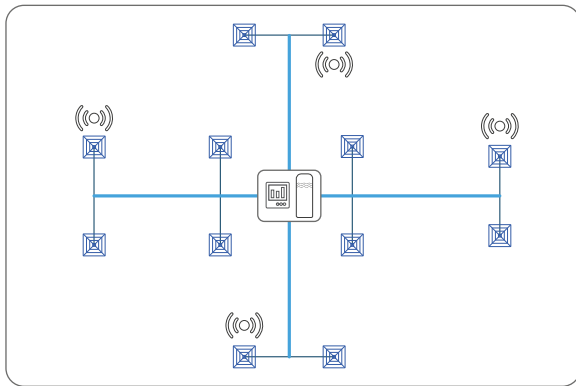

Esquema de instalación sobre plataforma.

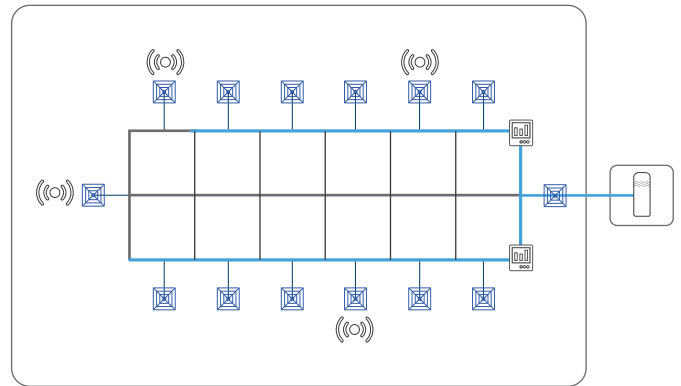

Esquema de instalación durante el ciclo de cultivo.

### Factores de conversión oxígeno puro

	PESO		GAS		LÍQUIDO*	
	kg	lb	m <sup>3</sup> (15°C, 1 atm)	scf (70°F, 1 atm)	l (1atm)	Gal (1atm)
1 kg	1	2,2046	0,7386	26,631	0,8764	0,2315
1 lb	0,4536	1	0,3350	12,079	0,3975	0,105
1m <sup>3</sup>	1,354	2,985	1	36,06	1,1867	0,3135
1 scf	0,0375	0,08279	0,02773	1	0,03291	0,008695
1 l	1,141	2,5155	0,8427	30,384	1	0,2642
1 gal	4,319	9,522	3,1899	115,02	3,7854	1

14,7 psi = 10mca = 1 bar = 1 atm | 1m<sup>3</sup> GOX = 1.354 kg | GOX oxígeno gaseoso | \*Temp. ebullición

